

注意

弊社製品をお買い求め頂き誠に有難うございます。取り付けは下記のとおりに行なって下さい。尚、取り付けの前に必ず下記の注意をご覧下さい。

- ※弊社製品は塗装前に必ず現車との仮合わせ、取付確認、隙間調整等を行なって下さい。
- ※塗装後及び取り付け時の不備による不具合の返品、クレームにつきましては一切お受け出来ませんのでご了承下さい。
- ※なお、商品のクレームにつきましては商品到着後7日以内とさせていただきますので宜しくお願ひ申し上げます。
- ※本取付要領書の内容を守らなかった為の不具合、損害等につきましては弊社は一切の責任を負いかねますのでご了承下さい。
- ※本製品を改造しての取り付けはしないで下さい。又指定車輛以外への取り付けはしないで下さい。
- ※塗装される際は常温で自然乾燥して下さい。
- ※作業は必ず、パーキングブレーキをかけ、エンジンを停止し完全に冷めてから、車輛が確実に固定されている事を確認して行なって下さい。
- ※作業は必要に応じて、作業手袋、作業衣服等を着用の上、注意して作業を行なって下さい。
- ※工具等をご使用の際は特に充分取扱ひに注意して作業を行なって下さい。又、作業における全てのケガ、故障、破損等につきましては弊社は一切の責任を負いかねます。
- ※純正部品の取り外し、取り付け等のご不明点は車輛販売ディーラーにお問い合わせ下さい。
- ※本製品はFRP製の性質上、製品、車輛誤差等により、取り付け穴及び車輛との合わせ部をヤスリ等で削り調整して頂く場合がございますのでご了承下さい。
- ※本製品はFRP製です。無理な力を加えると破損する恐れがございます。特にビス、ボルト等固定の際は必ず全体を仮止めし各部の取り付け具合を確認しながら少しずつ細心の注意を払い無理な力を加えないように本締めして下さい。
- ※車輛側の穴開け箇所には防錆処理を施して下さい。
- ※取り付け完了後は各取り付け部及び全体のガタツキ等が無いが、再確認して下さい。又、一定期間毎に取り付け確認、必要に応じて増締めを行なって下さい。
- ※事故等により本製品が破損、変形された場合は脱落等の恐れが有り大変危険ですのでただちにお取り外し下さい。
- ※本製品及び付属品の仕様は将来改良の為に予告なく変更する場合がございますのでご了承下さい。

両面テープについて

- ※両面テープ貼付箇所は予め十分に汚れを拭き取り、必ず脱脂洗浄を行なって下さい。
- ※両面テープは低温時に接着力が低下しますのでドライヤー等で暖めてから貼付作業を行なって下さい。
- ※両面テープ貼付後は約24時間放置し、洗車等の濡れる事は避けて下さい。

FRONT SPOILER

適合車輛

全車適合

構成部品

No.	部品名	数量
1	フロントスポイラー本体	1
2	タッピングビス	4
3	スーパーフィットモールH型	2

- ナンバープレートを取外してください。
- スポイラーにスーパーフィットモールを750mm切り取り左右それぞれ図のように貼り付けてください。
- スポイラーを中央部から合わせ、両サイドを下からはめ込むようにし車両に仮合わせして下さい。
- スポイラーのフェンダー巻き込み部（左右各2ヶ所）を付属ビスで仮止めて下さい。
- 上下左右、角度等の全体バランスを確認、調整し確実に本締めして下さい。
- ナンバープレートを取り付けてください。

注意

前側にガタツキがある場合は、取付ねじを締めこむのではなく車両とフェンダーの巻き込み部の間にワッシャー等を追加して調整してください。また、両面テープ等で補強することをお勧めいたします。

モール取付け図

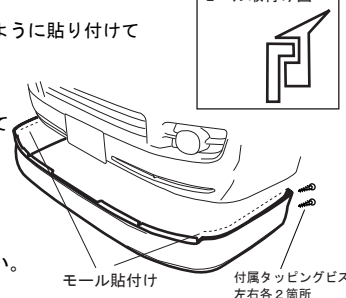

SIDE STEP

適合車輛

ロング両側スライドドア車のみ

構成部品

No.	部品名	数量
1	サイドステップ本体(L/R)	各1
2	タッピングビス	14
3	スーパーフィットモールH型	各2

- サイドステップにスーパーフィットモールをフロント側210mm、リア側160mm切り取り貼り付けて下さい。(R部分への貼付けは、切れ込みを入れ曲げると綺麗に仕上がります)
- サイドステップを車両に仮合わせして下さい。
- ステップのフェンダー巻き込み部（前後各2ヶ所）とスライドドアステップ部分3ヶ所に下穴を開け、付属ビスで仮止めて下さい。
- 上下左右、角度等の全体バランスを確認、調整し確実に本締めして下さい。

注意

片側が取付完了しましたら、同じ要領で反対側も取付してください。仮合わせ時スライドドアに接触が無いが十分に注意して、接触がある場合はスポイラー裏面を調整して取り付けを行ってください。

モール取付け図

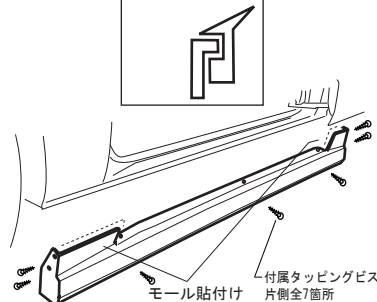

REAR SPOILER

適合車輛

バン専用

構成部品

No.	部品名	数量
1	リアスポイラー本体	1
2	タッピングビス	4
3	スーパーフィットモールH型	2
4	マフラー開口蓋(ワイドのみ)	1

- リアハッチのストライカーカバーを取外してください。
- リアスポイラーにスーパーフィットモールを430mm切り取り貼り付けます。
- スポイラー中央部から合わせ、両サイド下からはめ込むようにし車両に仮合わせして下さい。
- ワイドボディで片側マフラーの場合、左側マフラー開口部を付属のカバーでネジ止めし塞ぎます。
- スポイラーのフェンダー巻き込み部（左右各2ヶ所）、リアバンパー留めピン（2箇所）、ストライカーフック横止めねじ（2箇所）を付属ビス、純正部品を流用して仮止めて下さい。
- 上下左右、角度等の全体バランスを確認、調整し確実に本締めして下さい。

注意

ガタツキが大きい場合は、両面テープ等で補強することをお勧めいたします。ストライカーカバーの取り外しはディーラー様にお問い合わせください。近接センサー付車はセンサーをエアロへ移設もしくは機能の無効化が必要です。

モール取付け図

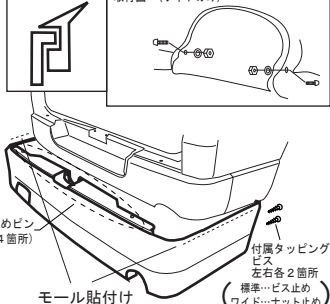

REAR WING

適合車輛

全車適合

構成部品

No.	部品名	数量
1	ウイング本体	1
2	タッピングビス	2
3	両面テープ	1

- ウイング取り付け部のルーフを中性洗剤などで脱脂します。
- ウイングに両面テープを貼付けます。車体との貼付け面のフィルムは端から3cmほど剥し折り曲げておきます。
- ウイングを車両に仮合わせして下さい。
- 位置が決まりましたら折り曲げておいたフィルムをゆっくり引っ張りながら貼り付けていきます。
- ウイング上面(左右各1箇所)のビス取付位置にドリルで下穴をあけ付属ビスで取付をして下さい。

注意

位置決めは二人以上で、慎重に行ってください。両面テープが接着いたしますと微調整が困難となります。上面ビスは脱落防止に必ず施工してください。

付属タッピングビス 左右各1箇所

